

Die halbautomatische Schneidemaschine

Die **GF 40 SP (CXD-Matic)** der Schwerkraftschneider mit dem man mühelos mehr leistet

- ◆ besonders großer Einspanntisch
- ◆ automatischer Vorschub und eine stufenlos regulierbare Hublänge (140-300 mm) sind die Vorteile, die Sie sich im täglichen Gebrauch zunutze machen sollten
- ◆ die robusten Motoren sind für Dauerbetrieb ausgelegt
- ◆ zur leichten Reinigung der Maschine ist der Schlitten und die innenliegende Messerschutzplatte leicht abnehmbar
- ◆ das Gehäuse sowie der Schlitten sind aus eloxiertem Aluminium
- ◆ mit aufsetzbarem Schleifapparat
- ◆ entspricht der EG-Maschinenrichtlinie 89/392 EWG



Benötigen Sie mehr Informationen?
Fragen Sie Ihren Fachhändler

Hoffmeyer-Waagen

Berkel

*Hoffmeyer – Waagen & Schneidemaschinen
Service & Vertragshändler
Adlerweg 16 a*

49134 Wallenhorst

Tel.: 05407-39330, Fax: 05407-1846, Handy 0171-3740991

e-Mail: info@hoffmeyer-waagen.de

Internet: <http://www.Hoffmeyer-Waagen.de>

Schwerkraftschneider GF 40SP

Technische Daten

Hohlschliffmesser	300 mm
Scheibenstärke stufenlos einstellbar	bis 14 mm
Messerdrehzahl	200 U/min.
Schneidgutdurchlaß	
rund	215 mm
rechteckig	230 x 215 mm
Stellfläche Füße B x T	420 x 560 mm
Außenmaße L x B x H	700 x 650 x 760 mm
Nettogewicht	65 kg
Elektromotor	230 V WS
Stromaufnahme	2,6 A
Leistungsaufnahme	700 W
Netzfrequenz	50 Hz

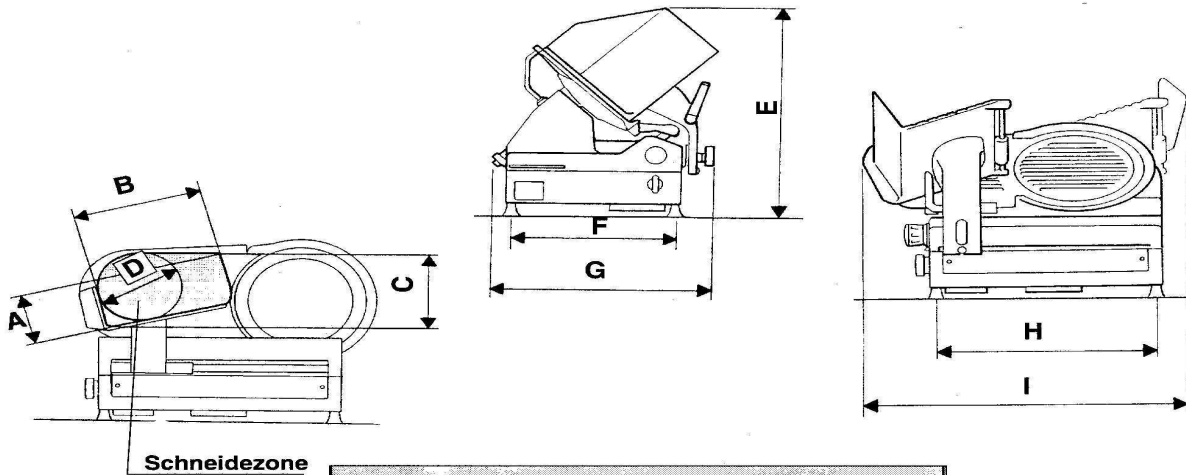

		GF 40 SP		
		300	Messer Ø mm	
A	A	125	Schneidefähigkeit	
	B	290		
	C	235		
	D	205		
E	E	610	Raumbedarf in mm	
	F	410		
	G	560		
	H	540		
	I	885		
		59	Ohne Verpackung	Gewicht Kg
		70	Mit Verpackung	
		+ 5°C ÷ + 40°C	Anwendungstemperatur	
		0 - 14	Scheibendicke	
		200	Messer- Upm	
		<70	Geräusch dB	
		33	Schutzart IP	

Nominale Nennwert	Max.	V	Hz	Collegamenti Verbindungen	N° Fasi Phasenzahl	Cos	A	min	CLKlass	Servizio Dienst	A	VL		Elektrische Eigenschaften
												VL	F	
160	330	230	50	⊥	1~	0,8	2	1450	B	S1	7	250	35	Messermotor
160	120	230	50	⊥	1~	0,8	1	700	B	S1		400	14	Schlittenmotor